



jcmtechnologies



Manuel utilisateur
I20EU

FR

Sommaire

Sommaire.....	2
Consignes de sécurité – Annexe importante.....	3
1. Introduction.....	5
2. Données techniques.....	5
3. Description.....	6
4. Installation.....	8
5. Connexions.....	9
5.1 Connexion alimentation.....	9
5.2 Connexion moteur.....	9
5.3 Connexion Entrées.....	10
5.4 Connexion Sorties.....	11
5.5 Sélecteur d'options.....	12
6. Programmation.....	13
6.1 Vérification sens de rotation du moteur.....	13
6.2 Programmation manoeuvre avec codeur absolu.....	13
6.3 Réglage fin (pour programmation avec codeur).....	14
6.4 Programmation manoeuvre avec fins de course.....	15
6.5 Programmation manoeuvre partielle.....	15
7. Maintenance.....	16
7.1 Fonctionnement.....	16
7.2 Voyant lumineux de pannes éventuelles sur le panneau de l'armoire.....	16
7.3 Voyant lumineux de pannes éventuelles, led ERREUR.....	16
8. Notes.....	18
9. Données réglementaires.....	20
Déclaration de conformité UE.....	20



Consignes de sécurité importantes pour l'installation

- L'installation du tableau doit se faire avec l'alimentation débranchée.
- Avant d'installer l'armoire de commande, retirez toutes les cordes ou chaînes superflues et désactivez tout matériel non nécessaire à l'opération automatique, des serrures par exemple.
- Avant d'installer l'armoire de commande, vérifiez que la porte se trouve en bon état mécanique, qu'elle est correctement équilibrée et qu'elle s'ouvre et se ferme correctement.
- Installez le dispositif de déblocage manuel à une hauteur inférieure à 1,8m.
- Installez toute commande fixe à côté de la porte, hors de toute partie mobile et à une hauteur minimale de 1,5 m.
- Pour le matériel connecté en permanence Il conviendra d'intégrer au câblage un dispositif de déconnexion de l'alimentation facilement accessible. Il est préférable qu'il soit du type interrupteur d'urgence.
- Si l'armoire de commande n'est pas fournie avec le bouton d'arrêt de secours, celle-ci est à intégrer à l'installation et à relier au terminal de STOP.
- En vue d'une utilisation correcte de la bande de sécurité, il convient de ne jamais laisser activée cette dernière alors que la porte est totalement fermée. Il est conseillé d'installer les fins de course avant d'activer la bande.
- Ce matériel ne peut être manipulé que par un installateur spécialisé, par du personnel d'entretien ou bien par un opérateur dûment formé.
- Pour la connexion des câbles d'alimentation et de moteur il conviendra d'utiliser des terminaux de section de 2.5 mm².
- Utilisez des lunettes de protection pour manipuler l'équipement.
- La manipulation des fusibles ne doit se réaliser que lorsque l'appareil se trouve hors alimentation.
- Le mode d'emploi de ce matériel devra toujours se trouver en possession de l'utilisateur.
- Les normes européennes en matière de portes EN 12453 et EN 12445 stipulent les niveaux minimaux suivants en matière de protection et de sécurité des portes :
 - pour les installations individuelles, empêcher que la porte n'entre en contact avec un objet quelconque ou bien limiter la force de contact (par ex. bande de sécurité) ; dans le cas de la fermeture automatique, il est nécessaire de compléter l'appareil avec un détecteur de présence (par ex. photocellule) ;
 - pour les installations collectives et publiques, empêcher que la porte n'entre en contact avec un objet quelconque, ou bien limiter la force de contact (par ex. bande de sécurité) et avoir installé un détecteur de présence (par ex. Photocellule).



L'armoire de commande I20EU passe automatiquement en mode homme mort lorsque les dispositifs de sécurité sont actifs ou défectueux. Par conséquent, toutes les touches de commandes fonctionneront en mode "pression maintenue".



ATTENTION: CONFORMEMENT A LA NORME EN 13241-1 ET EN 12453-1 CONCERNANT LES DISPOSITIFS DE COMMANDES A PRESSION MAINTENUE:

- "La personne actionnant la porte doit avoir une vue directe sur le porte, être à proximité de la porte (5 mètres maximum) Durant le mouvement du tablier et ne doit pas se trouver elle-même dans une position dangereuse". **Tout réglage de la portée radio sortant de ces recommandations engage l'installateur en termes de responsabilité en cas d'accident matériel ou corporel.**
- "La libération du dispositif à pression maintenue doit arrêter le mouvement de la porte avant de defiler 5cm".

Consignes de sécurité importantes pour l'emploi

- Ne laissez pas les enfants jouer avec les commandes de la porte.
- Maintenez les télécommandes hors de portée des enfants.
- Surveillez le mouvement de la porte et maintenez toute personne éloignée jusqu'à ce que la porte soit totalement ouverte ou fermée.
- Attention lorsque vous activez le dispositif de déblocage manuel, car la porte pourrait tomber soudainement en raison du mauvais état des ressorts ou d'un déséquilibre de la porte. Le mode d'utilisation détaillé du dispositif de déblocage manuel doit être fourni par le fabricant ou l'installateur du dispositif.
- Examinez fréquemment l'installation, en particulier les câbles, ressorts et fixations, pour détecter tout signe d'usure, d'endommagement ou de déséquilibre. N'utilisez pas la porte si une réparation ou un réglage s'imposent, car cela pourrait occasionner des dommages.



1. Introduction

Armoire de commande triphasée avec contrôle de position par codeur digital Elektromaten ou Kostal ou codeur mécanique, conçu pour des portes rapides.

Elle dispose de sorties de frein moteur et lampe à éclats 230Vac, ainsi que de sorties de contact sans tension pour l'indication de porte ouverte et porte fermée.

Elle dispose de sorties alimentation 24Vac et 24Vdc pour la connexion de cellules photoélectriques ou autres accessoires comme des radars. Ces sorties se partagent 0,7A au maximum.

Elle dispose d'entrées de bouton-poussoir d'ouverture et de fermeture, ainsi que de sélection d'ouverture totale ou partielle. En outre, Elle dispose d'entrées pour les fins de course, contacts de sécurité, bande de sécurité et arrêt.

Elle dispose également de connecteurs pour cartes récepteur motion STICK / DCS RACK, récepteur radioband3G RSEC3, carte feu de signalisation TL-CARD-V et carte détecteur magnétique MTC-1.

En cas d'activation d'une entrée de sécurité, et si une entrée de commande est maintenue active, le mouvement de la porte passera à un fonctionnement en mode pression maintenue (Dead Man) et la LED du couvercle clignotera pour indiquer que ce mode est actif.

Cet armoire de commande est conforme à la norme de sécurité EN 60335-1: 2012.

2. Données techniques

PARAMÈTRE	VALEUR
Alimentation	400Vac triphasé / 230Vac
Puissance maximale moteur	2,2kW / 1,2kW
Cartes optionnelles (EXTENSION1/EXTENSION2)	RSEC3, TL-CARD-V
Carte réceptrice REMOTE CONTROL	Motion STICK / DCS RACK
Sorties 230V	Frein moteur et lampe à éclats
Sorties sans tension	Signaux OUVERT / FERME
Sorties 24Vac +/- 20% / 24Vdc / 24Vdc TEST	Alimentation accessoires / Test cellules photoélectriques (700mA partagés)
Sortie CODEUR	Sortie pour codeur absolu avec sélecteur d'inhibition codeur Elektromaten ou Kostal
Délai de fermeture automatique	Réglage de 3 à 60s
Température de fonctionnement	-20°C à +55°C
Étanchéité	IP65
Dimensions	285 x 225 x 92 mm

3. Description

1- CARTE D'EXTENSION 1

Connexion récepteur radioband RSEC3

2- CARTE D'EXTENSION 2

Connexion TL-CARD-V

3- RECEPTEUR

Connexion récepteur motion STICK / DCS RACK

4- SORTIE 24VAC

Sortie pour alimentation accessoires

5- FUSIBLE

1A/250V

6- SELECTION 400VAC / 230VAC

7- ALIMENTATION

Connexion entrée d'alimentation

8- LEDS ON / ERREUR

Indiquent alimentation / erreur

9- LEDS

Indiquent sens de rotation du moteur

10- MTC

Connexion pour carte détecteur magnétique

11- NEUTRE

Connexion pour neutre

12- LIAISON DE TERRE

Connexion pour la terre

13- MOTEUR

Connexion pour moteur U (Ouvrir) V (fermer)
W (Commun)

14- FREIN MOTEUR

Connexion pour frein moteur 230Vac

15- ÉCLATS

Connexion pour lampe à éclats 230Vac

16- FERME

Contact sans tension (indique porte fermée)

17- OUVERT

Contact sans tension (indique porte ouverte)

18- URGENCE

Connexion pour bouton d'urgence

19- CONNECTEUR CODEUR

Connexion pour codeur Elektromaten/Kostal

20- INHIBITION CODEUR

Sélecteur sur ON inhibe le codeur

21- ENTREES DES BOUTONS

Connexion pour entrées (Ouverture partielle,
Ouvrir et Fermer)

22- ENTREES FINS DE COURSE

Connexion pour fins de course (Ouvrir et
Fermer)

23- ENTREES BANDE DE SECURITE/ARRÊT

Connexion pour bande 8k2 / bouton Arrêt

24- ENTREES CONTACT DE SECURITE

Connexion pour cellules photoélectriques
(Ouvrir et Fermer)

25- SORTIE 24VDC

Sortie fixe 0,7A partagés

26- SORTIE 24VDC / TEST

Sortie pour test cellules photoélectriques 0,7A
partagés

27- BOUTONS PROGRAMMATION

Programamation manoeuvre, ouvrir et fermer

28- CONNECTEUR REMOTE

Connexion pour programmeur portable
VERSUS-PROG

29- DELAI FERMETURE AUTOMATIQUE

Min=3s - Max=60s
Position maximum= Pas de fermeture
automatique

30- SELECTEURS OPTIONS

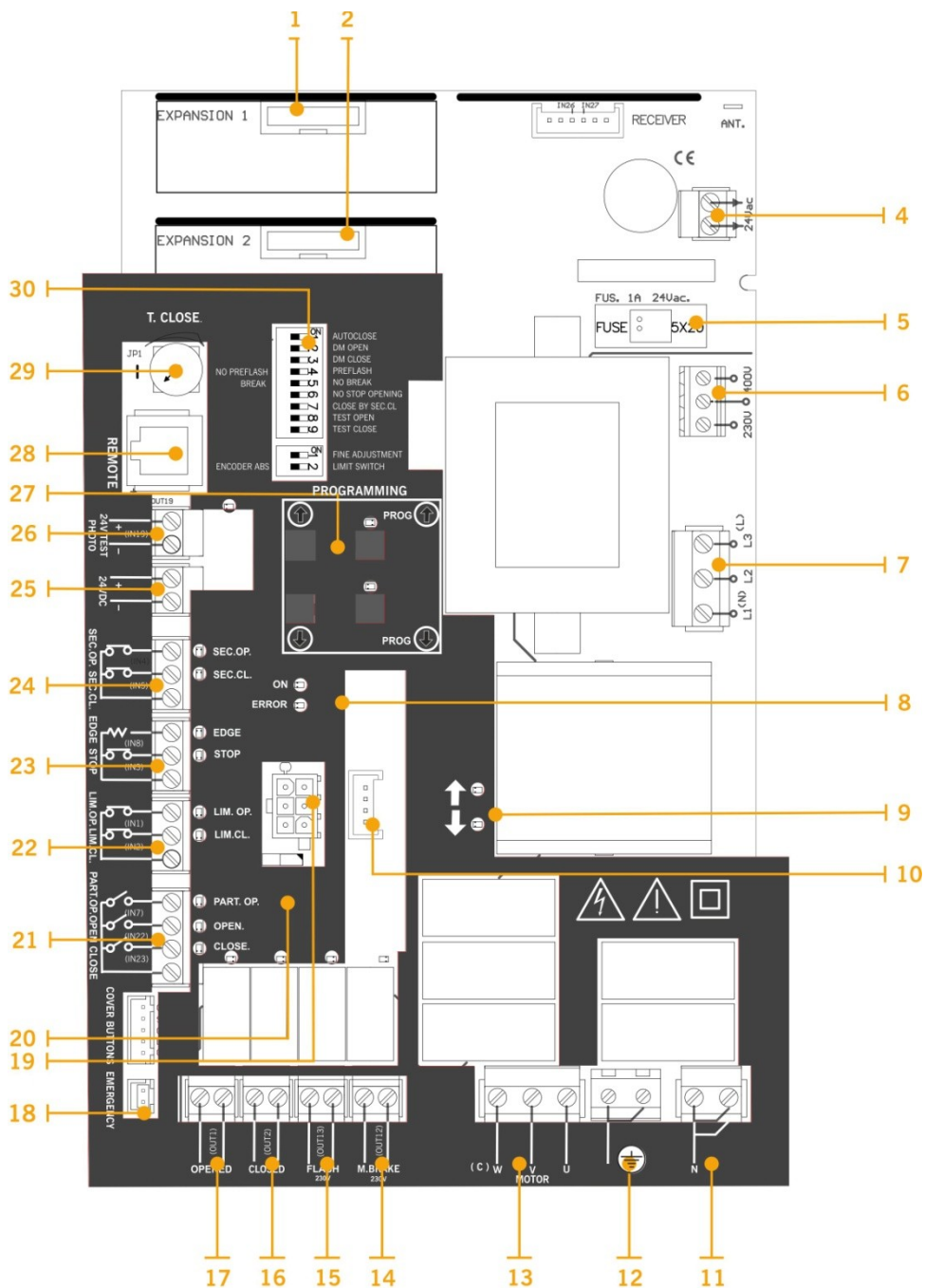

4. Installation



Installer l'armoire de commande à la verticale sur le mur, à 1,5 m de haut et en suivant les instructions de montage.

DÉVISSER



OUVRIR LA COUVERCLE

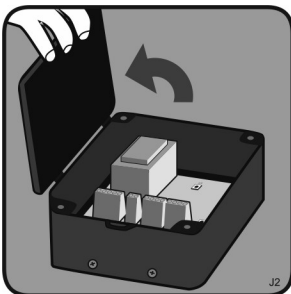

PERCER LE MUR

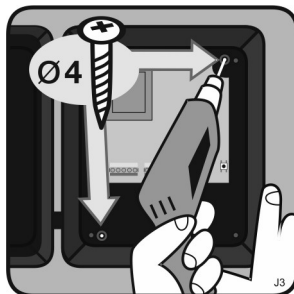

5. Connections



5.1 Connexion alimentation

ALIMENTATION 230V MONOPHASÉ

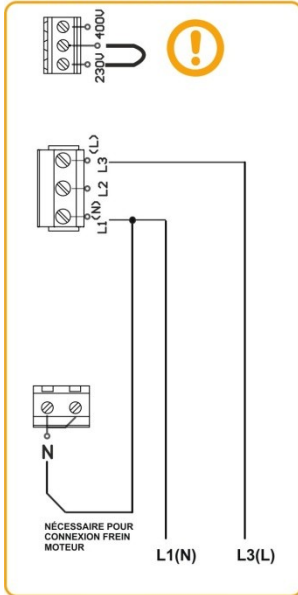

ALIMENTATION 230V TRIPHASE

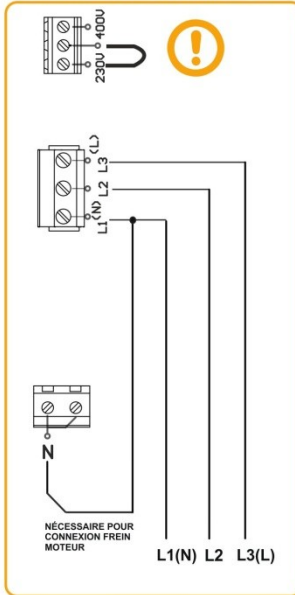

ALIMENTATION 400V TRIPHASE

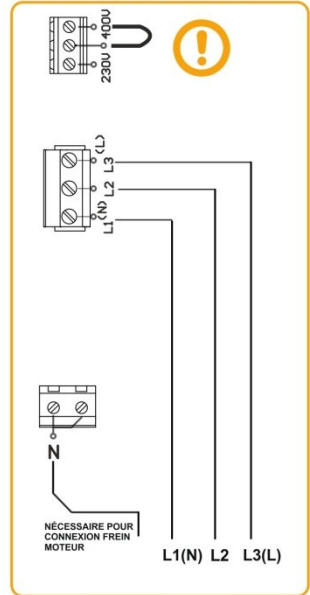

5.2 Connexion moteur

MOTEUR MONOPHASE 230V MOTEUR TRIPHASE 400V

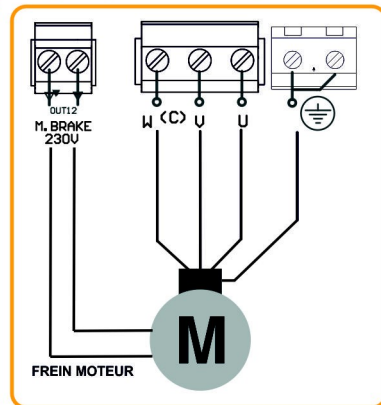
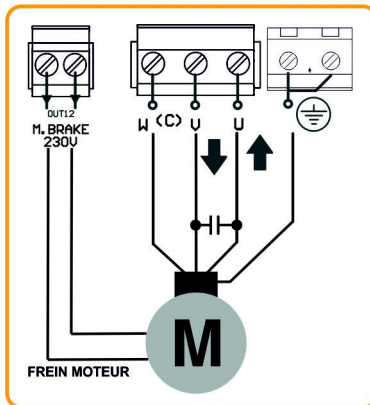

5.3 Connexion Entrées

ENTREE PHOTOCELLULES

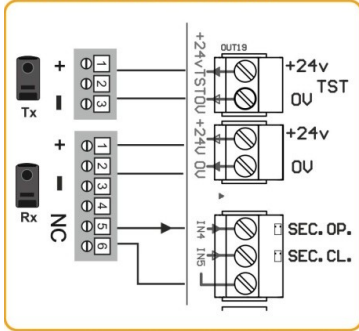

ENTRÉES DE SÉCURITÉ / STOP

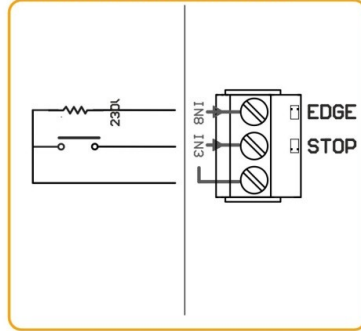

INTERRUPTEURS DE FIN DE LIMITE

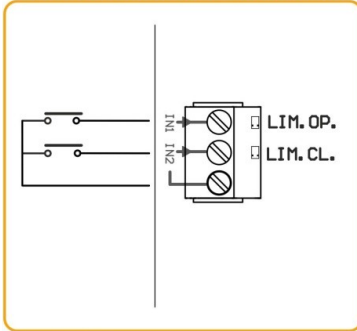

ENTRÉES BOUTONS-POUSOIRS

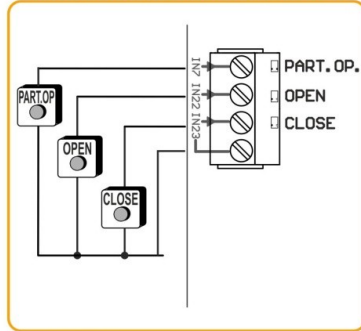

ENTRÉE BARRE DE SÉCURITÉ OPTO

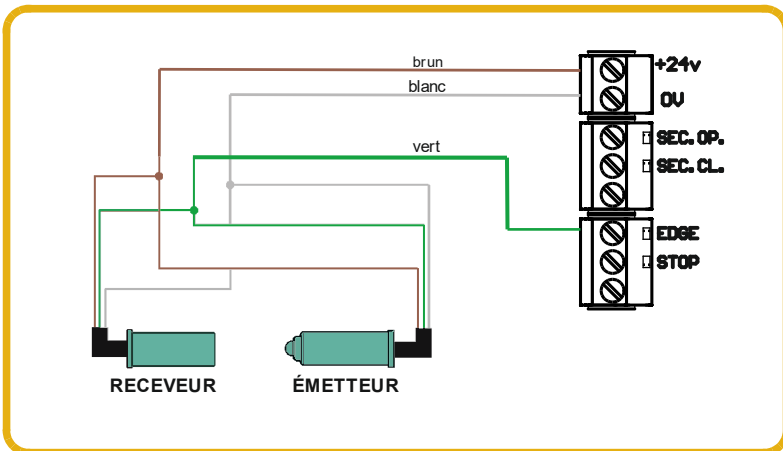

GridScan/BARRIÈRES PHOTOCELLULES PRO (FSS)

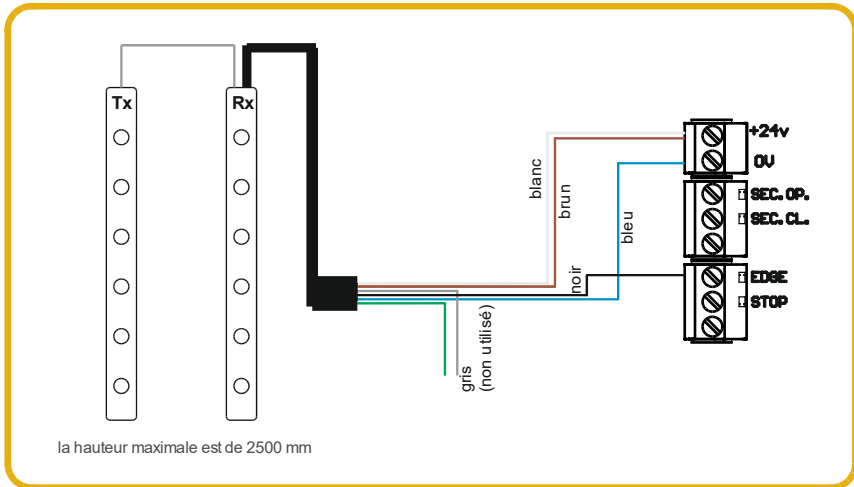

5.4 Connexion Sorties

SORTIES

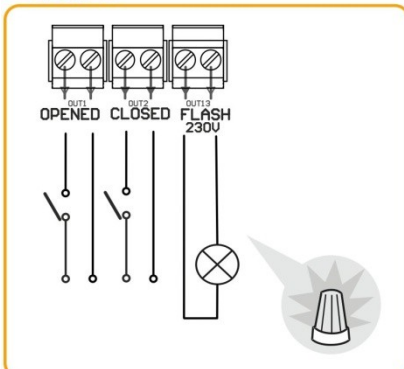

5.5 Sélecteur d'options

Par défaut tous les sélecteurs sortent d'usine sur OFF.

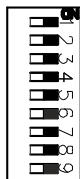

OFF ←

SELECTEUR OPTIONS

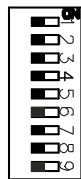

ON →

Ne ferme pas automatiquement	1- AUTOFERMETURE	Ferme automatiquement
Fonctionnement sans homme mort en ouvrant	2- DM OPEN	Active la fonction homme mort en ouvrant
Fonctionnement sans homme mort en fermant	3- DM CLOSE	Active la fonction homme mort en fermant
Sans pré-éclat	4- NO PREFLASH / PREFLASH	Active la fonction pré-éclat
Fonction de frein moteur active	5- BREAK / NO BREAK	Désactive la fonction frein moteur
Le bouton START exerce un STOP à l'ouverture	6- PAS DE STOP A L'OUVERTURE	Le bouton START n'a aucune action à l'ouverture
Fermeture par contact de sécurité désactivée	7- CLOSE BY SEC.CL.	Active la fermeture par contact de sécurité
N' active pas l' autotest des sécurités à l' ouverture	8- TEST OUVERTURE	Active l' autotest des securités à l' ouverture
N' active pas l' autotest des sécurités à la fermeture.	9- TEST FERMETURE	Active l' autotest des sécurités à la fermeture.



OFF ←

SELECTEUR OPTIONS



ON →

Désactive la fonction ajustement fin.	1- AJUSTEMENT FIN	Active la fonction ajustment fin (uniquement avec les moteurs équipés de fins de courses digitaux)
Active le fonctionnement avec fins de courses digitaux – Connecteur Encoder	2- FINS DE COURSES DIGITAUX / FINS DE COURSES MECANQUES	Active le fonctionnement avec les entrées de fins de courses mécaniques

6. Programmation



Avant de mettre l'armoire sous tension, faites descendre le volet à mi-parcours.
Alimenter l'armoire de commande et procéder à sa programmation.

Lors de la programmation, il est préférable de réaliser des courses moyennes et/ou longues à courtes (afin d'améliorer l'hystérésis et les inerties).

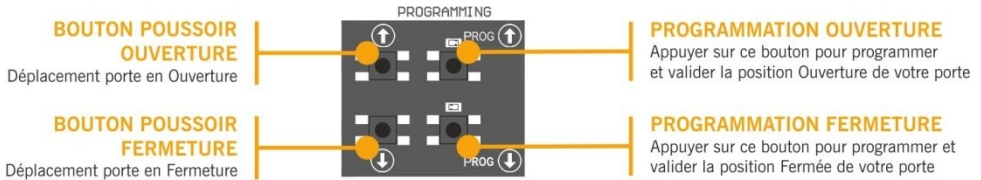

6.1 Vérification sens de rotation du moteur





1. Positionner l'option 2 de le sélecteur d'options 1 sur ON.
2. Appuyer sur le bouton Ouvrir sur le panneau et vérifier que la porte s'ouvre.
3. Si elle ne s'ouvre pas, couper l'alimentation et échanger les câbles du moteur.

6.2 Programmation manoeuvre avec codeur absolu





Mettre l'option 2 de le sélecteur d'options 2 sur OFF.

On peut uniquement utiliser les boutons   sur la carte mère. Ceux-ci fonctionneront en mode homme mort.

PROGRAMMATION POUR OUVRIR

1. Appuyer sur le bouton **PROG**  durant 3 secondes, le voyant lumineux s'allume.
2. Placer la porte en position porte ouverte en utilisant les boutons  . Il est préférable de faire de longues courses pour un réglage correct.
3. Une fois que la porte se trouve dans la position souhaitée de « porte ouverte », appuyer sur le bouton **PROG**  pour valider la position « porte ouverte ». Le voyant lumineux clignotera, puis s'éteindra.

PROGRAMMATION POUR FERMER





1. Appuyer sur le bouton **PROG**  durant 3 secondes, le voyant lumineux s'allume.
2. Placer la porte en position porte fermée en utilisant les boutons  . Il est préférable de faire de longues courses pour un réglage correct.
3. Une fois que la porte se trouve dans la position souhaitée de « porte fermée », appuyer sur le bouton **PROG**  pour valider la position « porte fermée » : le voyant lumineux s'éteint.

6.3 Réglage fin (pour programmation avec codeur)





Une fois la manœuvre programmée, on peut assurer un réglage fin de la position programmée de « porte ouverte » et « porte fermée ».

Positionner option 1 de le sélecteur d'options 2 sur ON : les voyants lumineux émettent des clignotements continus.

MODIFICATION DE LA POSITION « PORTE OUVERTE »

1. Appuyer sur le bouton **PROG**  : le voyant lumineux s'allume.
2. Appuyer sur le bouton  ou  pour augmenter ou diminuer la position « porte ouverte ». Chaque appui équivaut à 1 cm environ (cette valeur dépend de la résolution du codeur absolu).
2. Une fois la position « porte ouverte » réglée, appuyer sur le bouton **PROG**  pour valider la position « porte ouverte ». Le voyant lumineux se met alors à clignoter.

MODIFICATION DE LA POSITION « PORTE FERMÉE »

1. Appuyer sur le bouton **PROG** . le voyant lumineux s'allume.
2. Appuyer sur le bouton  ou  pour augmenter ou diminuer la position « porte fermée ». Chaque appui équivaut à 1 cm environ (cette valeur dépend de la résolution du codeur absolu).
1. Une fois la position « porte fermée » réglée, appuyer sur le bouton **PROG**  pour valider la position « porte fermée ». Le voyant lumineux se met alors à clignoter.



Positionner l'option 1 de le sélecteur d'options 2 sur OFF : les voyants lumineux s'éteignent.

6.4 Programmation manoeuvre avec fins de course



Mettre l'option 2 de le sélecteur d'option 2 sur ON.

Il est nécessaire d'ajuster les fins de course avant de programmer et positionner la porte en position « porte fermée ».

PROGRAMMATION POUR OUVRIR

1. Appuyer sur le bouton **PROG**  durant 3 secondes. le voyant lumineux s'allume.
2. Appuyer sur le bouton ouvrir . la porte s'ouvre jusqu'à ce qu'elle rencontre la fin de course d'ouverture.

PROGRAMMATION POUR FERMER

1. Appuyer sur le bouton **PROG**  durant 3 secondes. Le voyant lumineux s'allume.
2. Appuyer sur le bouton fermer . La porte se ferme jusqu'à ce qu'elle rencontre la fin de course de fermeture.
3. Fin de la programmation, le voyant lumineux clignote un certain nombre de fois et puis sortir

6.5 Programmation manoeuvre partielle

Faire un pont sur l'entrée Ouverture partielle IN7 et procéder aux programmations 6.2 ou 6.3 en fonction de la programmation souhaitée.

Dans ce cas-là, la position « porte ouverte » se situera à mi-parcours.



7. Maintenance

7.1 Fonctionnement

Une fois l'armoire de commande programmée, vérifier que tout le système fonctionne correctement.

7.2 Voyant lumineux de pannes éventuelles sur le panneau de l'armoire

ETAT	INDICATION	SOLUTION
Lumière fixe	L'armoire est alimentée	---
1 éclat toutes les 3 s	Erreur ou activation Radioband / bande de sécurité	Vérifier qu'aucun obstacle n'a été détecté et la connexion du dispositif de sécurité
2 éclats toutes les 3 s	Erreur ou activation de la cellule photoélectrique de Fermeture	Vérifier qu'aucun obstacle n'a été détecté et la connexion du dispositif de sécurité
3 éclats toutes les 3 s	Erreur ou activation de la cellule photoélectrique d'Ouverture	Vérifier qu'aucun obstacle n'a été détecté et la connexion du dispositif de sécurité
4 éclats toutes les 3 s	Erreur codeur absolu	Vérifier la connexion du codeur absolu
Eclats continus	Arrêt d'urgence ou Arrêt activés	Vérifier que l'entrée de STOP a été activée

7.3 Voyant lumineux de pannes éventuelles, led ERREUR

	ERREUR	LED ERREUR	INDICATION	SOLUTION
EP02	ERREUR INTERNE	10 éclats lents 2 éclats rapides	Erreur interne	Consulter le service technique
EP09	DÉLAI DE PROG.MAX.	10 éclats lents 9 éclats rapides	Le délai maximum de programmation permis est dépassé	Programmer une manœuvre avec un délai inférieur au maximum permis
EP12	ERREUR BANDE FERMETURE	1 éclat lent 2 éclats rapides	Erreur de Bande de sécurité de fermeture	Vérifier les connexions de la bande de sécurité de fermeture
EP13	ERREUR BANDE OUVERTURE	1 éclat lent 3 éclats rapides	Erreur de Bande de sécurité d'ouverture	Vérifier les connexions de la bande de sécurité d'ouverture
EP19	ERREUR TEST FERMETURE	1 éclat lent 9 éclats rapides	Erreur d'autotest du contact de sécurité de fermeture	Vérifier que le dispositif relié au contact de sécurité de fermeture est en bon état et correctement installé
EP26	ARRÊT	2 éclats lents 6 éclats rapides	L'armoire s'est arrêtée du fait d'un STOP ou d'un STOP du codeur	Vérifier que l'entrée de STOP a été activée
EP30	RBAND INEXISTANTE	3 éclats lents 10 éclats rapides	L'armoire a été programmée Avec une RBAND qui n'y est plus	Reprogrammer l'armoire sans RBAND ou relier la RBAND à la bande programmée dans l'armoire

EP31	RBAND NC EN PROG	3 éclats lents 1 éclat rapide	L'armoire n'a pas été connectée avec la carte RSEC3 connectée	Reprogrammer l'armoire avec la carte RSEC3 connectée
EP32	FC NON APPRIS	3 éclats lents 2 éclats rapides	Erreur d'apprentissage de fins de course	Vérifier les fins de course internes du moteur
EP39	ARMOIRE BLOQUÉE	3 éclats lents 9 éclats rapides	On a tenté d'entrer dans la programmation alors que l'armoire est bloquée	Saisir le mot de passe avec le VDPLAY ou VERSUS-PROG pour débloquer l'armoire de commande
EP41	ERREUR CODEUR	4 éclats lents 1 éclat rapide	Aucun codeur absolu n'a été trouvé ou bien ce codeur renvoie une erreur	Vérifier la connexion du codeur absolu



En cas d'erreur de sécurité, on peut mettre la porte en mouvement en maintenant

enfoncee la touche  ou  ou tout autre contrôle d'entrée.

Utilisation de l'équipement

Conçu pour l'automatisation des portes souples rapides selon la description générale. Il n'est pas garanti pour d'autres usages.

Le fabricant se réserve le droit de modifier sans préavis les spécifications des équipements.

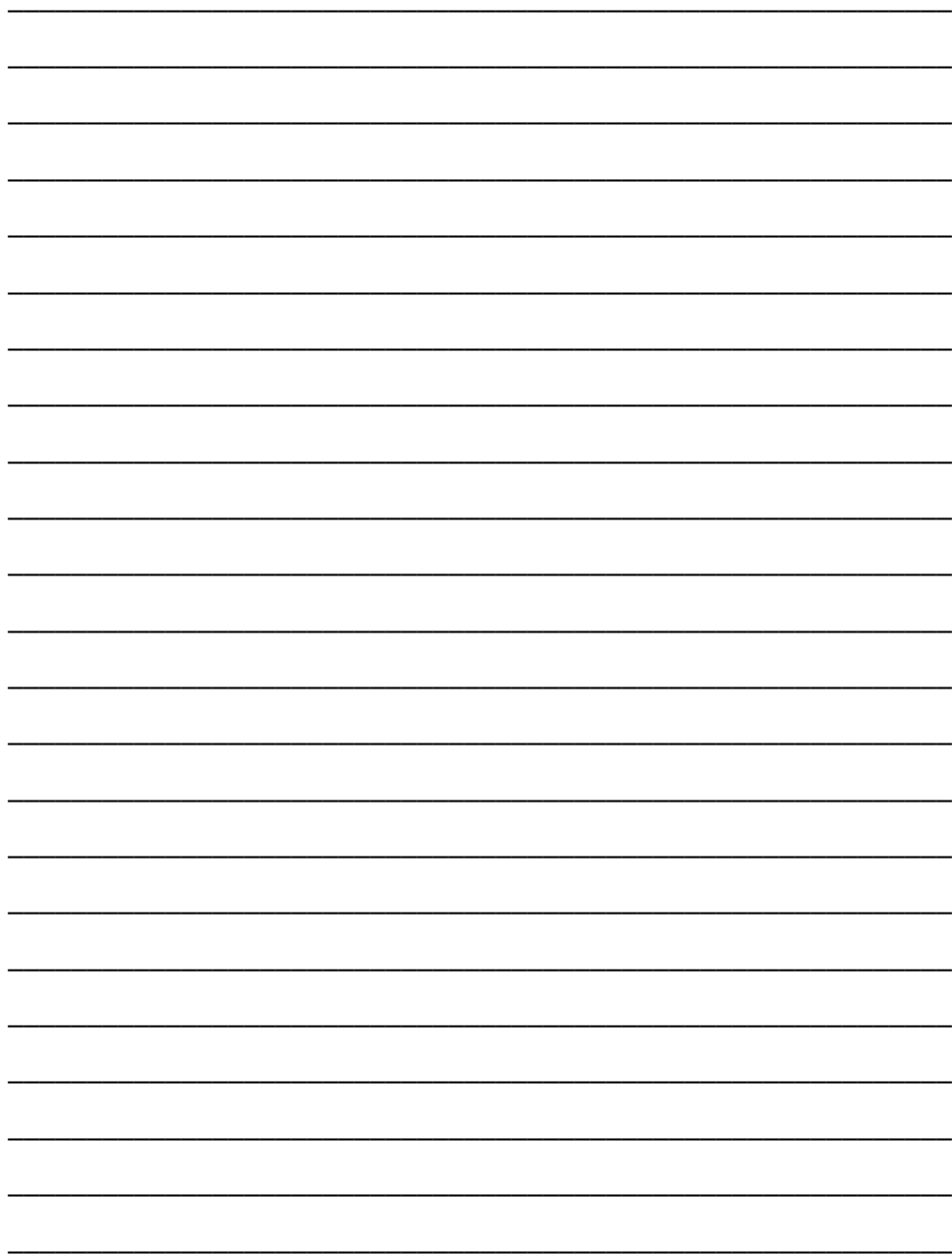

9. Données réglementaires

Déclaration de conformité UE

JCM TECHNOLOGIES, SAU déclare que le produit **I20EU** lorsqu'il est utilisé en conformité, satisfait aux exigences fondamentales de la Directive de Machines 2006/42/CE et de les Directives 2014/30/UE sur la compatibilité électromagnétique et 2014/35/UE sur la basse tension; et avec la Directive RoHS 2011/65/UE.

Voir page web www.jcm-tech.com/fr/declarations-fr

JCM TECHNOLOGIES, SAU • C/ COSTA D'EN PARATGE 6B - 08500 VIC (BARCELONA) ESPAGNE